

totnado

ДИСКОВЫЕ ТОРМОЗНЫЕ СИСТЕМЫ

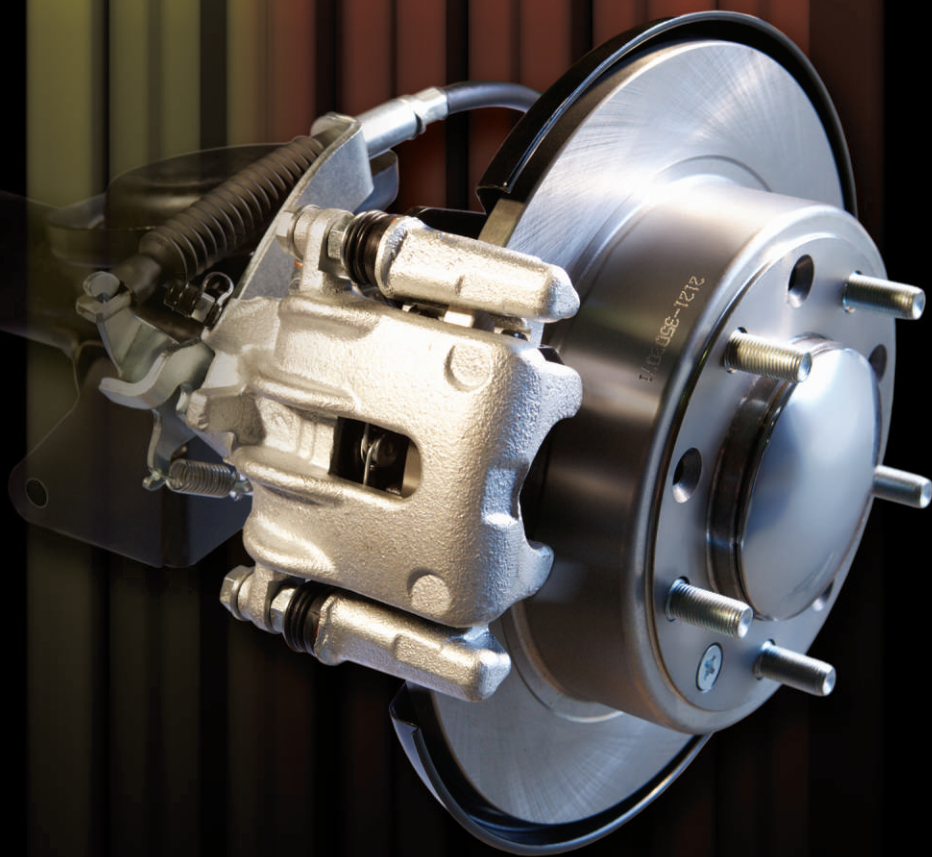

ИНСТРУКЦИЯ

Универсальный установочный комплект механизма тормозного заднего для автомобилей ВАЗ 2121-2131, LADA 4x4, NIVA, Chevrolet NIVA и их модификаций
артикул 2121-3502200

Описание устройства	1
Комплектация	2
Инструкция по установке, рекомендации	3
Рекомендации.....	3
Демонтаж.....	3
Монтаж.....	3
Установка переходной пластины, грязезащитного кожуха и полуоси.....	3
Установка тормозного диска.....	6
Установка направляющей скобы суппорта.....	6
Установка суппорта и тормозных колодок.....	7
Установка троса ручного тормоза.....	9
Соединение тормозной магистрали.....	10
Вид сверху на узел в сборе.....	11
Завершение монтажа.....	11
Регулировки	12
Инструкция по эксплуатации и обслуживанию	12
Гарантийные обязательства	13
Гарантийный талон	13

Описание устройства

Комплект механизма тормозного заднего рассчитан для установки на автомобили **BAZ 2121-2131, LADA 4x4, NIVA, CHEVYNIVA** и их модификаций

Комплект рекомендуется для установки на автомобили с целью повышения безопасности, надёжности и эффективности работы тормозной системы, уменьшения тормозного пути.

Колодки рабочего тормоза также осуществляют функцию стояночного, экстренного или экстремального торможения. Срабатывание задних тормозных механизмов происходит своевременно, повышая информативность педали тормоза, что позволяет более эффективно использовать тормозную систему при динамичном вождении.

Механизм саморегулирующийся, не требует регулировки троса стояночного тормоза. Регулировка троса стояночного тормоза производится при монтаже, и далее в случае его растягивания или замены.

Механизм соединяется со штатной гидравлической системой и штатными тросами стояночной тормозной системы с минимальной доработкой. Штатным регулятором давления осуществляется функция распределения тормозного усилия. Штатной системой, не требующей изменений, осуществляется функция АБС. Для соблюдения технических требований и норм производите установку в условиях специализированных предприятий, имеющих договора с ООО «Компания ВЕКТОР». Вы можете самостоятельно установить данный механизм, внимательно следуя данной инструкции, при наличии соответствующей квалификации, условий и инструментов.

В комплекте содержатся все необходимые для установки компоненты.

Внимание! Суппорт и все необходимые детали на одну сторону упакованы в одной картонной коробке, ключа для регулировки тормозного цилиндра находится в одной из коробок. Кожухи грязезащитные и переходные пластины входят в комплект поставки, но упакованы отдельно.

1. Суппорт тормозной правый – 2108-3502212 и левый – 2108-3502213
2. Тормозные диски – 2121-3502071 – 2 шт
3. Скоба тормозного суппорта 2108-3502255 – 2шт.
4. Переходная план-шайба универсальная (5mm) 2121-3502201 (упаковано отдельно от Установочного комплекта)* – 2 шт.
5. Кожух грязезащитный универсальный – 2121-3502202 (упаковано отдельно от Установочного комплекта)* – 2 шт.
6. Колодки тормозные 2108-3502254 (GDB 1354 по каталогу TRW – Ford Focus I) – 4 шт.
7. Шланг тормозной 21010-3506060-01 – 2 шт.
8. Банджо болт M10x1,0 L=20mm в комплекте с 2 медными шайбами 2108-3502212-01 – 2 шт.
9. Скоба тормозного шланга 2108-3502208 – 2 шт.
10. Полукольцо 2121-100 – 4 шт.
11. Комплект крепежа:
Болт M10x65x1,25 – 8 шт. Гайка M10x1,25 – 8 шт. Болт M10x35x1,50 – 4 шт. (в новой версии отсутствует, заменен на винт M10x35x1,25)
Шайба дистанционная скобы суппорта 2108-3502255-15 – 4 шт. (в новой версии отсутствует)
Шайба дистанционная скобы суппорта 2108-3502255-03 – 4 шт.
Шайба пружинная (гровер) M10 – 12 шт.
Винт M8x20 крепления тормозного диска – 2 шт.
Направляющий палец скобы суппорта с болтом крепления 2108-3502212-21 – 4 шт.
(Внимание! Направляющие пальцы с установленными защитными манжетами смазаны специальной смазкой Molykote CU-7439 Plus Paste и установлены в скобу суппорта. Устанавливайте в сборе!)
- Защитная резиновая манжета направляющего пальца скобы суппорта 2108-3502212-31 – 4 шт.
- Защитная резиновая манжета троса ручного тормоза 2108-3502212-30 – 2 шт.
- Насадка-удлинитель кожуха троса ручного тормоза 2121-200 – 2 шт.
- Пружинная скоба тормозного шланга - 2 шт.
- Ключ для регулировки тормозного цилиндра 2108-3502212-40 – 1 шт.
- Металлический винтовой хомут для крепления скобы тормозного шланга 50x70 – 2 шт.
12. Копия сертификата соответствия, заверенная печатью производителя.
13. Инструкция с гарантийным талоном

Рекомендации

- Внимательно прочитайте данную инструкцию!
- Просмотрите фотографии и рисунки.
- Используйте крепеж только из комплекта.
- Разложите детали по парам на ровной поверхности, осмотрите их.
- Осмотрите детали вашего автомобиля. В случае обнаружения неисправностей замените изношенные детали.

Обратите внимание на состояние гидравлической системы, включая регулятор давления, трубок, тросов привода стояночной системы и подшипников ступиц.

После установки комплекта, в течение первых 300-500 км пробега, допустимы «шуршащие» шумы и нагрев рабочих поверхностей, вызванные приработкой трущихся деталей. Избегайте резкого торможения в течение вышеуказанного пробега для правильной приработки тормозных колодок и дисков.

Наилучшего качества торможения можно достичь, установив на автомобиль в сочетании с ЗДТ «Tornado» механизм тормозной **передний** в сборе «Tornado» для автомобилей ВАЗ 2121-2131, LADA 4x4, NIVA, CHEVYNIVA и их модификаций 2121-3501200 и **передние вентилируемые диски «Tornado» 2121-3501071-10 с широкой тормозной площадкой под колодку ГАЗ.**

Демонтаж

Демонтируйте барабанный тормозной механизм задних колёс. Демонтируйте опорный щит заднего тормозного механизма. Демонтируйте полуось. При необходимости воспользуйтесь руководством по ремонту автомобилей ВАЗ соответствующей модели.

Монтаж

(Все иллюстрации относятся к правой стороне автомобиля.)

Установка переходной пластины, грязезащитного кожуха и полуоси

Заведите болты М10х65х1,25 крепления полуоси в крепежные отверстия, как показано на фото 1.



Фото 1

Заведите грязезащитный кожух 2121-3502202 со стороны шлицевой части полуоси, как показано на фото 2.



Внимание! Установите полукольца в центральное отверстие щитка. Чтобы полукольца не выпали, рекомендуем использовать густую смазку. Смотрите фото 3. Полукольца отмечены стрелками.

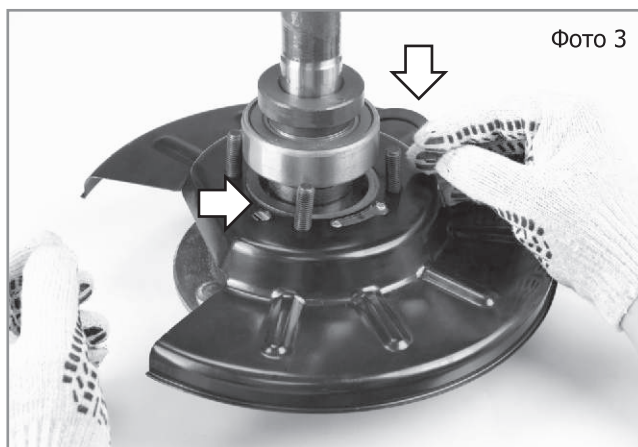

Данное техническое решение применяется с целью избежать демонтажа подшипника полуоси, позволяет производить работы по установке ЗДТ без сварочных работ и без применения «болгарки».

Далее, со стороны шлицевой части установите Переходную план-шайбу универсальную (5mm) 2121-3502201, как показано на фото 4.



Получившуюся конструкцию, аккуратно, чтобы не вылетели полукольца, устанавливаем на место.

При этом вырез грязезащитного щитка «смотрит» назад. Смотрите фото 5, фото 6.

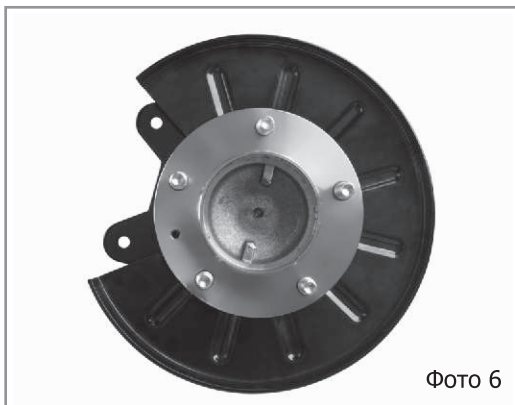
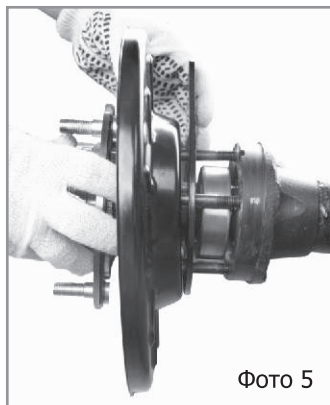

Со стороны редуктора заднего моста на болты наворачиваем гайки M10, предварительно установив гровер M10. В комплекте идут удлиненные болты, которые позволяют установить кронштейн крепления амортизатора, который идет в современных моделях автомобилей. Затягивайте гайки постепенно, крестообразно. Момент затяжки 5,6 кгс.см.

Установка тормозного диска

Установите тормозной диск 2121-3502071, как показано на Фото 7.
Закрепите тормозной диск к полуоси винтом M8x20.



Фото 7

Установка направляющей скобы суппорта

Установите направляющую скобу суппорта на переходную пластину, используя шайбу дистанционную скобы суппорта 2108-3502255-15 (в новой версии отсутствует) и 2108-3502255-03, и болты M10x35x1,5 (в новой версии винты M10x35x1,25) с гроверами. Момент затяжки 5,6 кгс.см. Шайба 2108-3502255-03 устанавливается с внешней от скобы стороны переходной пластины. Старый вариант, с шайбой дистанционной скобы суппорта 2108-3502255-15, изображен на фото 8а. Новый вариант – на фото 8б.



Фото 8А



Фото 8Б

Установка суппорта и тормозных колодок

Для удобства установки суппорта, закрепим его сначала к одному направляющему пальцу (нижнему). Смотрите фото 9. Момент затяжки 2,5 кгс.см.

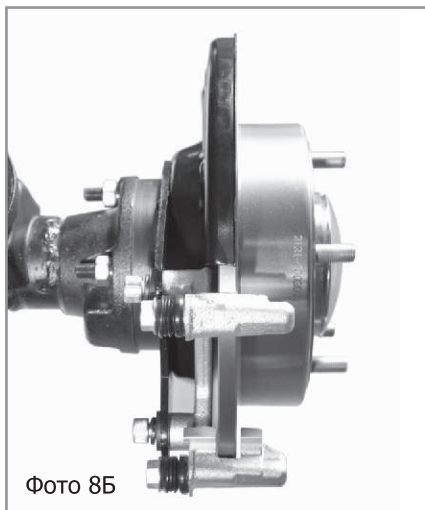

Фото 9

Подведите тормозной цилиндр, вращая его при помощи ключа (фото 10, фото 11, фото 12), чтобы новые колодки плотно, но свободно входили между диском и суппортом.



Фото 10

Фото 11



Фото 12

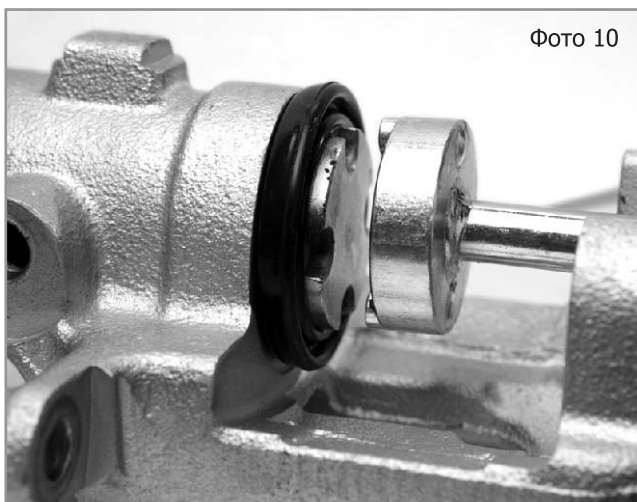

Обратите внимание на правильность установки прижимных противошумных пружин на колодках!

Обратите внимание, что выступ на колодке должен попасть в выемку на поршне тормозного суппорта (фото13).

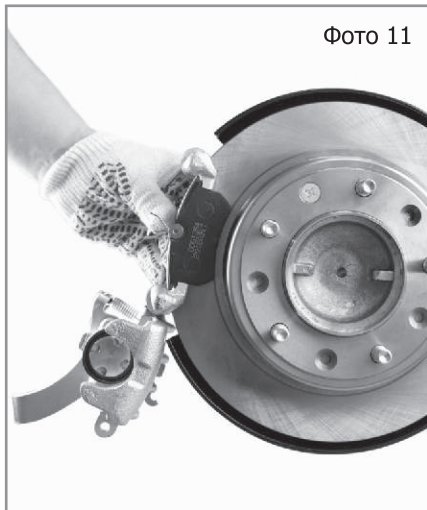
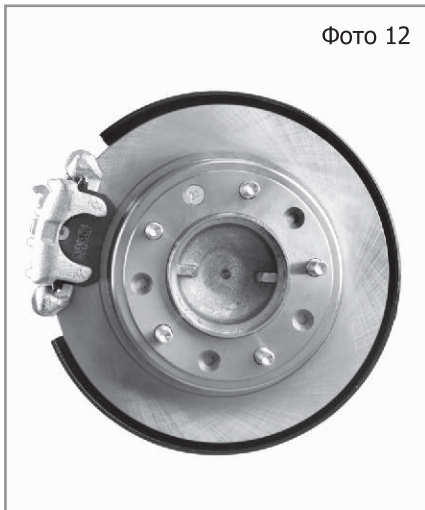
Фото 13



Установка троса ручного тормоза

Сточите на наждаке места точечной сварки, как показано на фото 14.



Фото 14

Проденьте проставку троса ручного тормоза – 2121-200, при этом ухо троса должно пройти через прорезь в проставке. Смотрите фото 15.



Фото 15

Далее пропустите трос в отверстие держателя троса, чтобы наконечник проставки троса плотно сел в неё. Установите резиновый защитный чехол 2108-3502212-30 на трос, наденьте петлю троса ручного тормоза на крючок рычага привода стояночного тормоза. Смотрите фото 16



Фото 16

Соединение тормозной магистрали

Установите скобу тормозного шланга 2108-3502208 при помощи металлического хомута 50x70, как показано на фото 17.

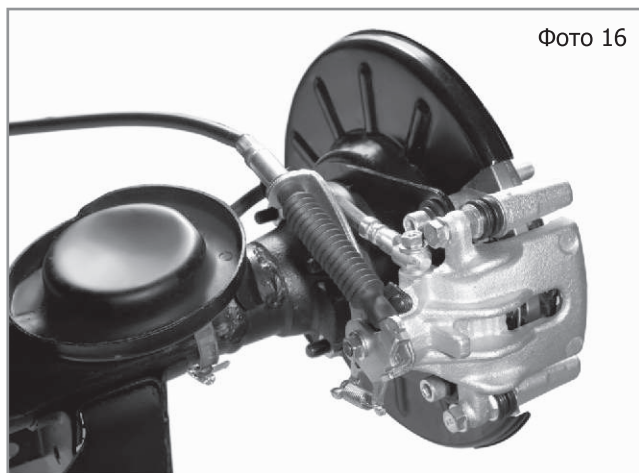

Фото 17

Согните металлическую тормозную трубку так, чтобы её резьбовой наконечник был расположен у пружины скобы тормозного шланга 2108-3502208.

Проденьте наконечник шланга в отверстие скобы, через пружинную скобу шланга соедините тормозную трубку с ним и затяните. Закрепите наконечник шланга в суппорт

Вид сбоку и сверху на узел в сборе

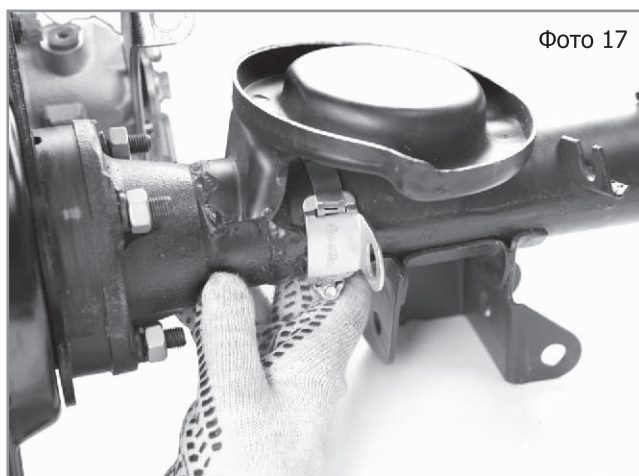

Фото 18



Фото 19

Завершение монтажа

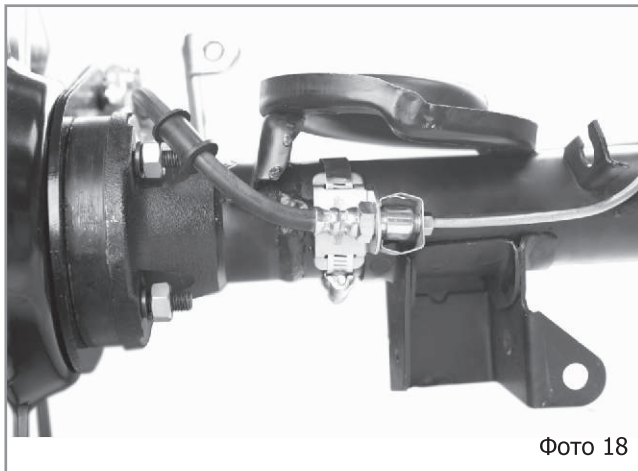
Внимательно проверьте все узлы, соединения, затяжки. Проверьте правильность соединения узлов.

1. Проверьте и отрегулируйте регулятор давления. При неисправности регулятора давления во время интенсивного торможения возможна блокировка задних колес раньше передних, что приведет к заносу автомобиля.

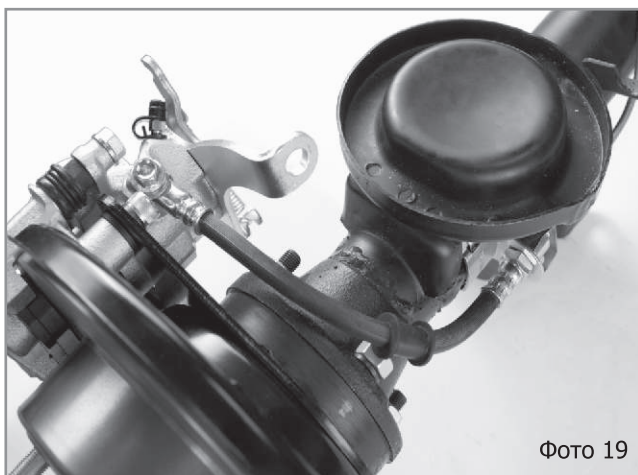
2. Наденьте петлю троса на рычаг привода стояночного тормоза. Подтяните трос так, чтобы его петля прижалась к рычагу, но не тянула его. Стояночная тормозная система должна удерживать автомобиль на уклоне при перемещении рычага на 5-7 зубцов сектора. При полностью опущенном рычаге при движении не должно происходить прихватаывания колёс.

3. Если задняя ось тормозит раньше передней, проверьте эффективность торможения передней оси, отрегулируйте регулятор давления. Опытным путём можно добиться оптимального варианта его работы. Для более точной настройки обратитесь к специалистам.

ВНИМАНИЕ: неправильная настройка регулятора давления может привести к эффекту неполного растормаживания одного из задних колёс, к опережению возникновения тормозного момента на задней оси по отношению к передней или на одном из задних колёс.

Инструкция по эксплуатации и обслуживанию

Перед выездом на дорогу общего пользования проверьте работоспособность установленной системы.

Перед полноценным использованием необходимо произвести притирку рабочих поверхностей (обкатку). Для этого необходимо разогнать автомобиль до скорости 60км/ч, произвести торможение до 30км/ч, проехать до следующего торможения 2 минуты для охлаждения дисков и колодок, повторите так несколько раз. Избегайте резких и длительных торможений в течение 300 км во избежание перегрева трущихся поверхностей. Будьте внимательны в период обкатки. Минимально допустимая толщина накладки тормозной колодки 2мм.

Минимально допустимая толщина тормозного диска составляет 9,0мм.

Рекомендуем ставить автомобиль на стояночный (ручной) тормоз, предварительно выжав педаль тормоза!

На данное изделие предоставляется гарантия 12 месяцев со дня приобретения.

При покупке изделия требуйте заполнения гарантийного талона.

Без предъявления оригинала данного талона или неправильном его заполнении претензии не принимаются, замена или ремонт по гарантии не производится.

Возникновение гарантийных случаев:

Гарантия распространяется на каждый выпущенный изготовителем комплект ЗДТ с заводским дефектом при условиях:

1. данный продукт был установлен правильно, с соблюдением инструкции,
2. комплект ЗДТ не подвергался воздействию и условиям, нестандартным для эксплуатации автомобиля, например спортивные соревнования, круглосуточная работа в такси т.д.
3. механические повреждения, выявлены до начала эксплуатации или в процессе установки,
4. повреждения, не были вызваны транспортировкой и хранением,
5. при предъявлении правильно заполненного гарантийного талона, наличии кассового чека, или других документов, подтверждающих покупку и дату покупки.

Не принимаются к рекламациям тормозные диски, рабочие поверхности которых имеют пригары (посинения) в результате нарушения правил эксплуатации.

Гарантия не распространяется на тормозные диски и колодки в случае их износа вследствие эксплуатации.

По гарантии денежных выплат не производится, а производится ремонт или замена бракованного изделия.

Гарантийный талон

Дата изготовления _____ ОТК _____

Дата продажи _____

Продавец _____

Наименование организации. Печать. Подпись.

С условиями гарантии я ознакомлен. К комплектации и внешнему виду претензий не имею.

Покупатель _____

Ф.И.О. подпись

Установлено на СТО: _____

Наименование СТО. Дата установки. Печать. Подпись.

Автомобиль _____

Марка, модель. Гос номер.

Пробег на дату установки _____ км